

拆卸和安装左侧法兰轴

需要用到的**专用工具、检测仪器以及辅助工具**

t 离合器从动盘花键润滑脂 -G 000 100-

拆卸

- l 将变速箱固定在发动机和变速箱定位架上 → **相关章节**。
- 将变速箱在发动机和变速箱支架位置向后倾，从而令齿轮油不致于流出。
- 旋出法兰轴支撑座螺栓 -箭头-。

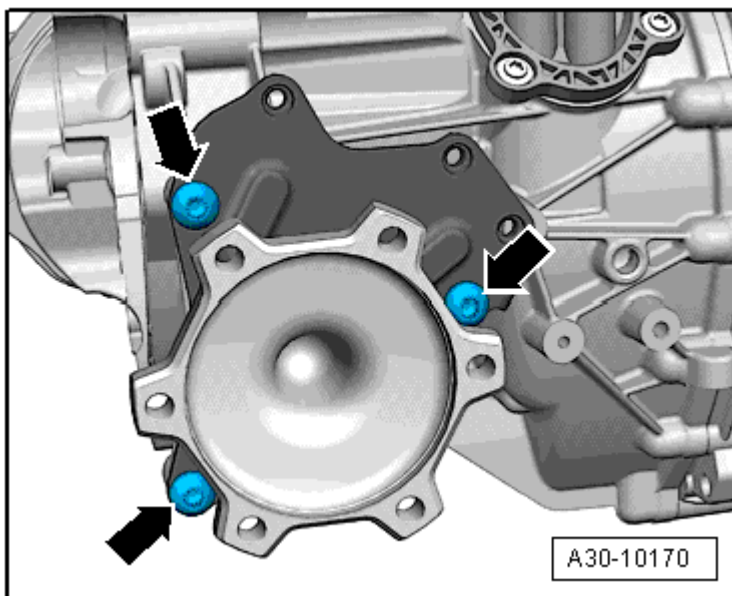

- 将左侧法兰轴 -2- 从变速箱上拉出 -箭头 A-。



提示

不必理会 -图中位置 1- 和 -箭头 3、B-。

- 拆卸双质飞轮 → **相关章节**。

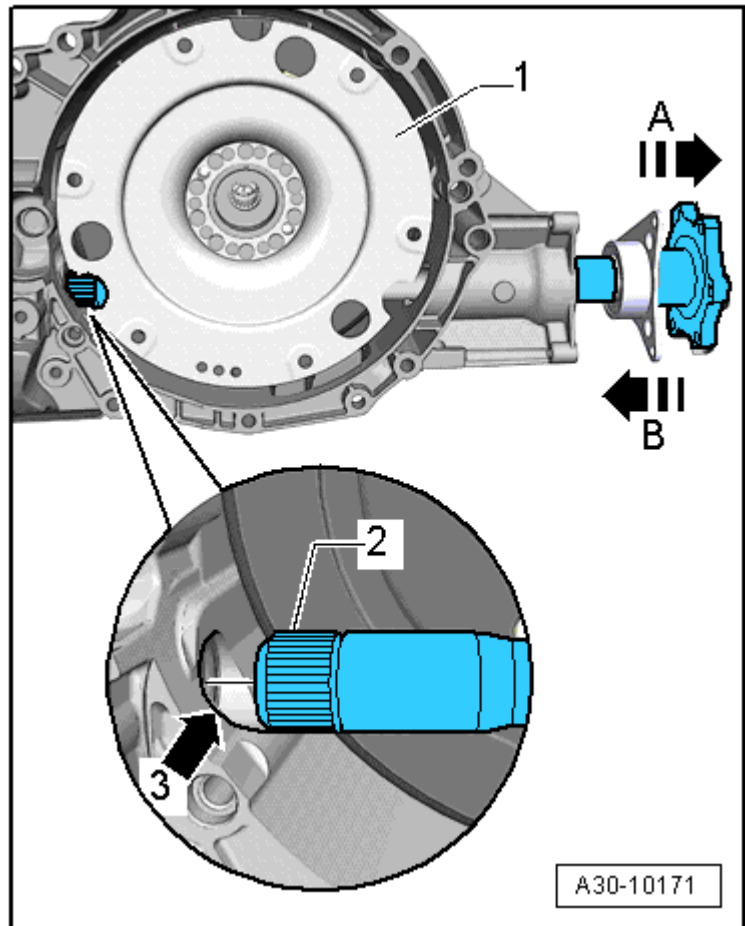

安装

安装以倒序进行，同时要注意下列事项：

- 1 拧紧力矩 → [相关章节](#)。
- 彻底清洁左侧法兰轴、离合器壳内与差速器接触的区域 - 箭头 A- 和轴密封环 - 箭头 B-。

提示

如果差速器和变速箱壳体之间的轴密封环出现损坏 - 箭头 B-，就必须予以更新 → [相关章节](#)。

- 在密封唇和防尘唇之间的空间内注入密封油脂 - G 052 128 A1- 至半满。
- 安装双质飞轮 → [相关章节](#)。

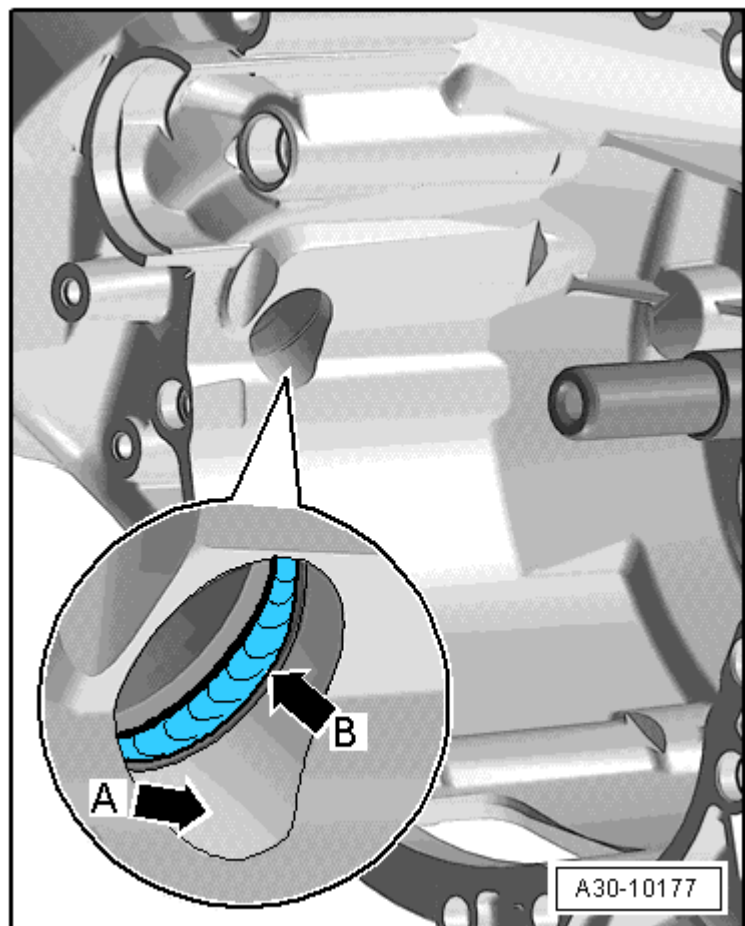

- 转动双质飞轮 -1-，使得能看到变速器输入端 -箭头 3-。
- 将左侧法兰轴 -2- 推入变速箱 -箭头 B-，同时要将法兰轴在中心位置插入前桥差速器上的轴密封环内 -箭头 3-。



提示

- t 如果不能将法兰轴保持在中间位置，主减速器和变速箱壳体之间的轴密封环便会被法兰轴花键 -2- 损坏。
- t 损坏的轴密封环必须予以更新。
- t 不必理会 -箭头 A-。
- 在安装了变速箱后 → 相关章节“检查前轴主减速器的车轴润滑油油位”。

